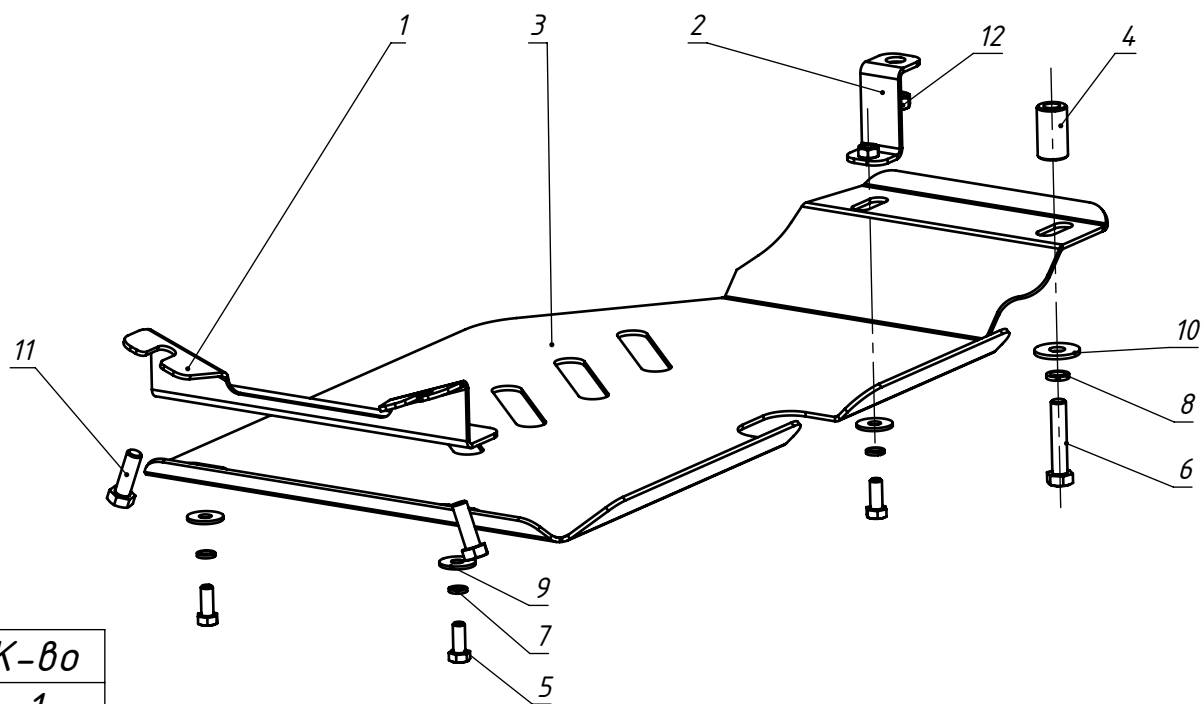

Арт

Subaru Forester Защита КПП

46.11.121  
46.11.122Год выпуска: 2008 по н.в.  
Двигатель: 2,0 бензин  
Коробка: АКПП  
Электроусилитель руля

Поз	Наименование	К-во
1	Кронштейн	1
2	Кронштейн	1
3	Защита КПП	1
4	Втулка 20x35	1
5	Болт М8х20 ГОСТ 7798-70	3
6	Болт М10х55х1.25 ГОСТ 7798-70	1
7	Шайба 8 Н ГОСТ 6402-70	3
8	Шайба 10 Н ГОСТ 6402-70	1
9	Шайба 8 ГОСТ 6958-78	3
10	Шайба 10 ГОСТ 6958-78	1
11	Штатный болт	2
12	Гайка штатная	1

Защита КПП (поз. 3) крепится в четырех точках. Для этого необходимо:

1. Выкрутить болты (поз. 11) из поперечной балки.
2. Прикрутить кронштейн (поз. 1) штатными болтами (поз. 11).
3. Выкрутить штатный болт и гайку (поз. 12) из поперечной балки кпп.
4. Прикрутить кронштейн (поз. 2) штатной гайкой (поз. 12).
5. Прикрутить защиту (поз. 3) болтами (поз. 5) с шайбами (поз. 7, 9) к кронштейнам (поз. 1, 2) и болтом (поз. 6) с шайбами (поз. 8, 10) через проставочную втулку (поз. 4).
6. Затянуть весь крепеж.